



Thensa

Voyager dans le confort et le style



**ateco**

Remorque à chevaux **Thensa**

## Confort et style

La remorque Atec Thena est une remorque moderne pour chevaux, faite d'acier, de polyester et d'aluminium. Le châssis galvanisé à chaud, l'utilisation de la dernière technologie polyester, la finition parfaite et la construction 100% sans bois font de la Thensa une remorque indestructible.



## Toujours en sécurité et sans stress

Grâce à la conception unique de la capote en polyester, votre cheval bénéficie d'un espace généreux.

La cabine extra-large et silencieuse combinée au châssis stable sont les conditions idéales pour un transport sûr et sans stress de vos chevaux.



Sellerie verrouillable avec une grande porte d'entrée



Éclairage fiable et clair



Panneaux latéraux en aluminium avec support



Bouclier de protection contre les coups de pied en plastique durable



Barres de poitrail et barres arrières réglables en hauteur avec système d'ouverture en cas de panique



Hayon d'accès bas avec bords en caoutchouc, barres transversales et butées latérales

Vitres teintées avec grille de protection

Toit et avant en polyester aérodynamique

Grandes poignées de manœuvre

Sellerie XXL, équipée d'un porte-selle pivotant

Frein à inertie AL-KO

Roue jockey automatique

Cabine extra-large et confortable

Hayon en aluminium avec deux ressorts à gaz

Parois latérales en aluminium (anodisées)

Garde-boue en plastique de haute qualité

Feux de position latéraux à LED intégrés



# Découvrez toutes les possibilités

La remorque Atec Thensa est disponible en huit modèles différents. Il y a aussi une remorque Thensa pour vous qui correspond à vos besoins et à ceux de vos chevaux !

## De série équipé de :

- *Plancher plastique et cloisons en aluminium*
- *Châssis galvanisé à chaud*
- *Amortisseurs d'essieu*
- *Jantes acier*
- *Grande porte d'entrée*
- *Grande sellerie verrouillable avec porte-selle pivotant*
- *Vitre teintées non-réfléchissantes avec grille de protection*
- *Protection de marche-pied en plastique haute qualité*
- *Bâche arrière à enroulage automatique*
- *Plancher de hayon en caoutchouc avec barre de seuil*
- *Cloison haut-de-gamme pivotante et extractible*
- *Système anti-panique avant et arrière*
- *Éclairage interne*
- *Roue jockey automatique*
- *Éclairages latéraux LED intégrés*
- *Poignée de manoeuvre*





Cloison avec grille de tête (en option)



Option : coussins de la barre thoracique

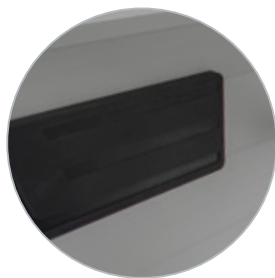

Option : coussins latéraux



Option : filet arrière à rétraction automatique



Option : amortisseurs d'essieu



Option : troisième feu stop à LED dans le support de plaque d'immatriculation

## Salle de sellerie XXL

Les modèles dotés d'une grande sellerie verrouillable sont entièrement équipés :

- Porte-selle rotatif (adapté aux selles western)
- Deux porte baudriers
- Miroir et filet



## Complet

Les extras de l'APT 2500 Thensa :

- **Amortisseurs d'essieu**
- **Coussins de barre de poitrine**
- **Coussins muraux**
- **Troisième feu de freinage à LED dans le support de plaque d'immatriculation**

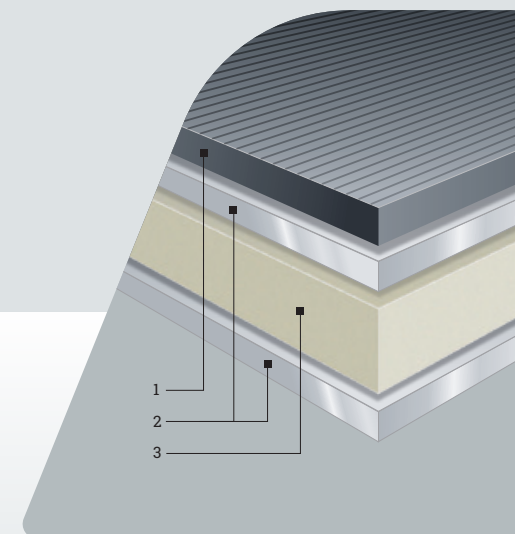

**Le sol Thensa est 100% sans bois et se compose de :**

1. un plancher en caoutchouc
2. couche supérieure en aluminium
3. noyau synthétique





## Une qualité fiable

Grâce au choix des matériaux et à la méthode de production, la remorque Atec Thensa est durable et facile à entretenir. Une remorque pour chevaux sur laquelle vous pouvez compter pendant des années !

Quel est le modèle Atec Thensa qui vous convient ?

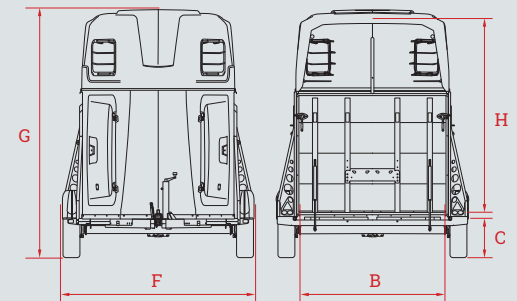
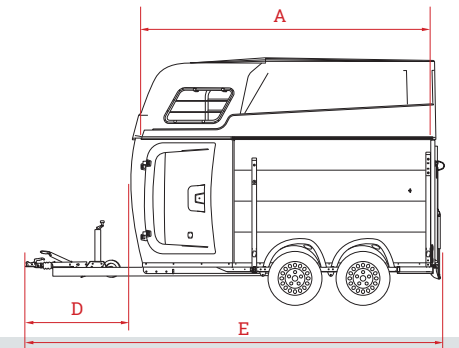

	APT 1600 Thensa	APT 1600 Thensa	APT 2000 Thensa	APT 2000 Thensa	APT 2000 Thensa	APT 2000 Thensa	APT 2500 Thensa Suréquipé !	APT 2500 Thensa Suréquipé !
Type	Remorque 1,5 chevaux	Remorque 1,5 chevaux	Remorque 2 chevaux	Remorque 2 chevaux	Remorque 2 chevaux	Remorque 2 chevaux	Remorque 2 chevaux	Remorque 2 chevaux
PTAC	1600 kg	1600 kg	2000 kg	2000 kg	2000 kg	2000 kg	2500 kg	2500 kg
Poids à vide	765 kg	765 kg	850 kg	850 kg	895 kg	895 kg	915 kg	915 kg
Charge utile	835 kg	835 kg	1150 kg	1150 kg	1105 kg	1105 kg	1585 kg	1585 kg
Couleur métallisée	Noir	Argent	Noir	Argent	Noir	Argent	Noir	Argent
Salle d'attelage avec éclairage	v	v	x	x	v	v	v	v
Cloison de séparation	x	x	v	v	v	v	v	v
Nombre d'essieux	2	2	2	2	2	2	2	2
Version freinée	v	v	v	v	v	v	v	v
Pneumatique	185/70R13	185/70R13	185/70R13	185/70R13	185/70R13	185/70R13	195/70R14	195/70R14
Longueur de la caisse - intérieur (A)	350 cm	350 cm	350 cm	350 cm	350 cm	350 cm	350 cm	350 cm
Largeur de la caisse - intérieur (B)	145 cm	145 cm	175 cm	175 cm	175 cm	175 cm	175 cm	175 cm
Hauteur intérieure (H)	240 cm	240 cm	240 cm	240 cm	240 cm	240 cm	240 cm	240 cm
Hauteur du plancher (C)	42 cm	42 cm	42 cm	42 cm	42 cm	42 cm	47 cm	47 cm
Longueur du timon (D)	135 cm	135 cm	135 cm	135 cm	135 cm	135 cm	135 cm	135 cm
Dimensions totales LxLxH (E, F, G)	490x195x289 cm	490x195x289 cm	490x225x289 cm	490x225x289 cm	490x225x289 cm	490x225x289 cm	490x225x292 cm	490x225x292 cm
Les options							Les options	
Grille de séparation de tête	x	x	o	o	o	o	o	o
Coussins fixés au mur	o	o	o	o	o	o	s	s
Coussins de la barre thoracique	x	x	o	o	o	o	s	s
Troisième feu de freinage à LED	o	o	o	o	o	o	s	s
Pare-vent ventilé à enroulage automatique	o	o	o	o	o	o	o	o
Amortisseurs	o	o	o	o	o	o	s	s
Roue de secours (fournie séparément)	o	o	o	o	o	o	o	o

s équipement standard o disponible en accessoire x pas d'option

# À propos d'Atec

Atec est une société néerlandaise qui a des années d'expérience dans le développement et la production de remorques pour chevaux. Chaque aspect de la conception de la remorque est traité avec le plus grand soin et les matériaux sont soigneusement sélectionnés. L'ensemble du processus de production est réalisé avec une grande précision, dans le but ultime d'assurer que vous et votre cheval puissiez voyager confortablement et en toute sécurité, avec style. Atec garantit une haute qualité qui dure des années.

Votre partenaire Atec

**atec**

Atec Aanhangwagens B.V.  
Ericssonstraat 50  
NL - 5121 ML Rijen  
AtecTrailers.eu

ATB2401FR-TH

